

CARGO 1723



MOTOR	
Marca / Modelo	Cummins ISB6.7 226 P7
Tipo	Diesel - 6 cilindros em linha
Potência máxima - cv (kW)/rpm (*)	230 cv (169 kW) a 2.300 rpm
Torque máximo - kgfm (Nm)/rpm (*)	83,7 kgfm (821 Nm) / 1.100 - 1.800 rpm
Cilindrada total (cm³)	6.693
Relação de compressão	17,3 : 1
Sistema de injeção	Injeção Eletrônica - Common Rail

(*) Norma de ensaio NBR ISO 1585.

TRANSMISSÃO (CAIXA DE MUDANÇAS)	
Marca/Modelo	Eaton/ FS-6306 A
Acionamento	Manual mecânico
Marchas	6 (seis) marchas à frente e 1 (uma) à ré
	1ª marcha: 9,01:1
	2ª marcha: 5,27:1
	3ª marcha: 3,22:1
	4ª marcha: 2,04:1
	5ª marcha: 1,36:1
	6ª marcha: 1:1
	ré - 8,63:1

EMBREAGEM	
Marca	Eaton
Acionamento	Hidráulico servo assistido
Tipo	Disco simples orgânico a seco, com platô acionado por mola diafragma
Diâmetro (mm)	365

EIXO TRASEIRO MOTRIZ	
Marca/Modelo	Meritor/ MS 23-245
Redução (dupla velocidade)	4,10/5,59:1 ou 4,56/6,21:1

SUSPENSÃO	
Dianteira	
Tipo	Eixo rígido em aço forjado, com barra estabilizadora
Molas	Feixe de molas parabólicas
Amortecedores	Telescópicos, hidráulicos de dupla ação
Traseira	
Tipo	Eixo rígido em aço estampado
Molas	Feixe de molas parabólicas (auxiliar e principal)
Amortecedores	Telescópicos, hidráulicos de dupla ação

SISTEMA ELÉTRICO	
Sistema	24V
Alternador (V/A)	28 / 80
Bateria (quantidade/V/CCA/Ah)	2 / 12 / 550 / 100

CORES DISPONÍVEIS	
	Branco Artico sólida
	Prata Geada metálica
	Cinza Camûuri perolizada
	Azul Mãresias perolizada
	Vermelho Icarai perolizada
	Vermelho Bari sólida

RODAS E PNEUS	
Rodas	Aço estampado
Medidas (em polegadas)	22,5 x 7,5
Pneus	275 / 80R x 22,5"

FREIOS	
De serviço	A ar, tipo "S" Cam com circuito duplo, dianteiros e traseiros a tambor.
	ABS / ASR / EBD

De estacionamento	A ar com molas acumuladoras e atuação nas rodas traseiras
-------------------	---

Freio-motor	Válvula tipo borboleta no tubo do escapamento, com acionamento eletropneumático
-------------	---

DIREÇÃO	
Marca/modelo	ZF 8097
Tipo	Hidráulica, com esferas recirculantes

DESEMPENHO DO VEÍCULO (CÁLCULO TEÓRICO)	
Relação de redução do eixo traseiro	4,10/5,59:1 ou 4,56/6,21:1
Velocidade máxima em PBT (km/h)	109 / 98
Capacidade máxima de subida (%) com PBT/PBTC	50 / 58
Partida em rampa com PBT/PBTC	37 / 42

Obs.: Dados projetados por simulação de performance.

PESOS (kgf)	CABINE SIMPLES	CABINE LEITO
Pesos em ordem de marcha		
Eixo dianteiro	3.617	3.684
Eixo traseiro	2.023	2.066
Total	5.640	5.750

Pesos - limite máximo especificado		
Eixo dianteiro	6.000	
Eixo traseiro	10.000 (legal) / 10.800 (técnica)	
Total admissível	16.800	
Peso Bruto Total (PBT) Homologado	16.000	
Carga útil + carroceria	10.360	10.250
Peso Bruto Total (PBT) com 3º eixo instalado por terceiros	23.000	
Capacidade Máxima de Tração (CMT)	32.000	

LONGARINA	
Material	LNE 500

VOLUMES DE ABASTECIMENTO (L)	
Tanque de combustível	275
Reservatório de Arla 32	50
Óleo do motor	
Com filtro	19,5

CHASSI/DIMENSÕES (mm)	CABINE SIMPLES	CABINE LEITO
A - Balanço dianteiro	1.508	
B - Balanço traseiro	2.323	
C - Comprimento total	8.631	
D - Distância da carroceria ao eixo dianteiro	700	820
E - Distância entre eixos	4.800	
F - Plataforma de carga	6.423	6.303
G - Altura da aba superior da longarina ao solo	1.000	
H - Altura da aba superior da longarina à cabine	1.900	2.100
I - Altura máxima da cabine basculada ao solo	3.350	3.800
J - Largura externa do chassi	870	
K - Largura máxima	2.590	
L - Bitola dianteira	2.090	
M - Bitola traseira	1.830	
N - Diâmetro de giro (m)	18,96	

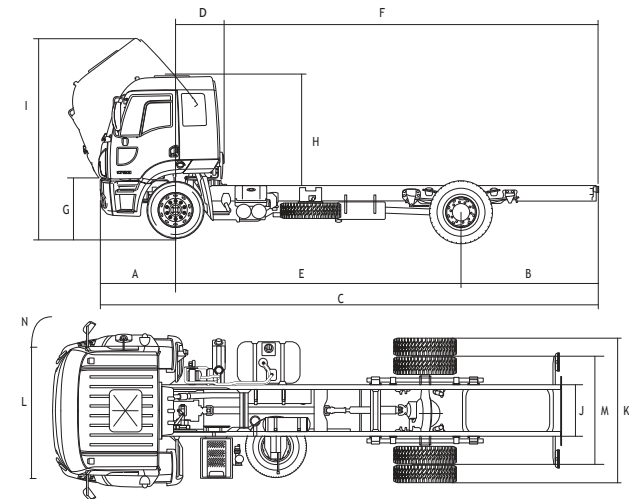

O veículo aqui apresentado está em conformidade com o PROCONVE - Programa de Controle de Poluição do Ar por Veículos Automotores - na preservação da vida e do meio ambiente. As informações aqui contidas estão atualizadas até a data de 01 de agosto de 2016, quando se autorizou a produção deste folheto. Preocupada com os seus clientes e visando oferecer sempre o melhor produto, a Ford reserva-se o direito de aprimorá-lo, alterando as especificações constantes neste folheto sem prévio aviso. O modelo exibido é o Cargo 1723 e alguns dos equipamentos apresentados na foto são opcionais. Use sempre o cinto de segurança.



A única maneira de transitar com segurança.

Disk Ford Caminhões
0800 703 3673