

MOTOR	
Marca / Modelo	Cummins / ISB4.5 186 P7
Tipo	Diesel - 4 cilindros em linha
Potência máxima - cv (kW)/rpm (*)	189 (139) / 2.300
Torque máximo - kgfm (Nm)/rpm (*)	61,2 (600) / 1.100 - 2.100
Cilindrada total (cm ³)	4.462
Relação de compressão	17,3:1
Sistema de injeção	Injeção Eletrônica - Common Rail

(*) Norma de ensaio NBR ISO 1585.

TRANSMISSÃO (CAIXA DE MUDANÇAS)		
Marca/Modelo	ZF / 9 AS 1110 TD	
Acionamento	Eletropneumático	
Marchas	9 à frente e 1 à ré	
Relação de transmissão	1ª marcha:	12,73:1
	2ª marcha:	8,83:1
	3ª marcha:	6,28:1
	4ª marcha:	4,64:1
	5ª marcha:	3,48:1
	6ª marcha:	2,54:1
	7ª marcha:	1,81:1
	8ª marcha:	1,34:1
	9ª marcha:	1,00:1
	Ré:	12,04:1

EMBREAGEM	
Marca	ZF
Acionamento	Eletropneumático
Tipo	Disco simples orgânico a seco, com platô acionado por mola diafragma
Diâmetro (mm)	362

EIXO TRASEIRO MOTRIZ	
Marca/Modelo	Meritor / MS 23-155
Redução (simples velocidade)	4,56 : 1

SUSPENSÃO	
Dianteira	
Eixo	Eixo rígido em aço forjado, com barra estabilizadora
Molas	Feixe de molas parabólicas
Amortecedores	Telescópicos, hidráulicos de dupla ação
Traseira	
Eixo	Eixo rígido em aço estampado, com barra estabilizadora
Molas	Feixe de molas parabólicas
Amortecedores	Telescópicos, hidráulicos de dupla ação

CORES DISPONÍVEIS



SISTEMA ELÉTRICO	
Sistema	24V
Alternador (V/A)	28 / 80
Bateria (quantidade/V/CCA/Ah)	2 / 12 / 750 / 100

RODAS E PNEUS	
Rodas	Aço estampado
Medidas	22,5 x 7,5
Pneus	275/80R22,5"

FREIOS	
De serviço	A ar, tipo "S" Cam com circuito duplo, dianteiros e traseiros a tambor, com ABS, ASR e EBD
De estacionamento	A ar com molas acumuladoras e atuação nas rodas traseiras
Freio-motor	Válvula tipo borboleta no tubo do escapamento, com acionamento eletropneumático
Área efetiva de frenagem (cm ²)	4.840

DIREÇÃO	
Marca / Modelo	ZF / 8097
Tipo	Hidráulica, com esferas recirculantes

DESEMPENHO DO VEÍCULO (CÁLCULO TEÓRICO)	
Relação de redução do eixo traseiro	4,56 : 1
Velocidade máxima em PBT/PBTC (km/h)	110
Capacidade máxima de subida (%) com PBT/PBTC	45 / 23
Partida em rampa (%) com PBT/PBTC	40 / 21

Obs.: Dados projetados por simulação de performance

PESOS (kg)	
Pesos em ordem de marcha*	
Eixo dianteiro	3.374
Eixo traseiro	1.809
Total	5.183
Pesos - limite máximo especificado	
Eixo dianteiro	5.000
Eixo traseiro	10.400
Total admissível	15.400
Peso Bruto Total (PBT) Homologado	15.000
Carga Útil + carroceria	9.817
Capacidade Máxima de Tração (CMT)	27.000

* Pesos em ordem de marcha referentes aos catálogos que contemplam um tanque de 275 litros de combustível e um tanque de 50 litros de Arla 32

LONGARINA	
Material	LNE 600

VOLUMES DE ABASTECIMENTO (L)	
Tanque de combustível	275
Reservatório de Arla 32	25
Óleo do motor (com filtro)	13

CHASSI/DIMENSÕES (mm)	
A - Balanço dianteiro	1.508
B - Balanço traseiro	2.323
C - Comprimento total	8.631
D - Distância da carroceria ao eixo dianteiro	550
E - Distância entre eixos	4.800
F - Altura da aba superior da longarina ao solo	950
G - Altura da aba superior da longarina à cabine	1.900
H - Altura máxima da cabine basculada ao solo	3.350
I - Largura externa do chassi	865
J - Largura máxima do rodado traseiro	2.590
K - Bitola dianteira	2.090
L - Bitola traseira	1.830
M - Diâmetro de giro (m)	19

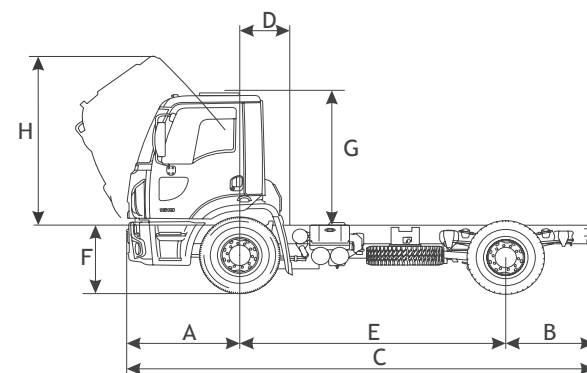
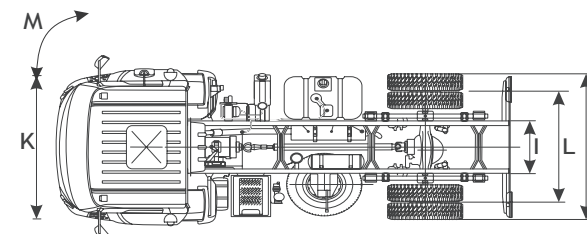

No trânsito, a vida vem primeiro.

Disk Ford Caminhões
0800 703 FORD (3673)



O veículo aqui apresentado está em conformidade com o PRONCOVE – Programa de Controle de Poluição do Ar por Veículos Automotores – na preservação da vida e do meio ambiente. As informações aqui contidas estão atualizadas até 20/3/2018, quando se autorizou a produção deste material. Preocupada com os seus clientes e visando oferecer sempre o melhor produto, a Ford reserva-se o direito de aprimorá-lo, alterando as especificações constantes neste material sem prévio aviso. O modelo exibido é o Cargo 1519 e alguns equipamentos apresentados na foto são opcionais. Use sempre o cinto de segurança.